

2011

Silver[®]

Lisää vain vesi.

90-luvun alkupuolella viisi miestä päätti toteuttaa unelmansa ja rakentaa maailman parhaita moottori-veneitä Pohjois-Euroopan vaativiin olosuhteisiin. Näin tehdäkseen he jättivät aikaisemman työpaikkansa saman alan yrityksessä ja perustivat omansa. Jo veneen ensimmäinen versio voitti parhaan uisteluveneen palkinnon. Tämän jälkeen mallisto on kasvanut pieneksi laivastoksi.

Nyt Silver näkyy ja herättää kiinnostusta kaikilla Suomen vesialueilla ja yhä useammin myös kansainvälisillä vesillä. Eikä se mikään ihme ole, sillä Silver on ainutlaatuinen vene: kestävä ja mukava, merialumiinin ja lujitemuovin parhaat puolet yhdistävä designtuote - maailman ensimmäinen AluFibre™-vene.

Ostaessasi Silver-veneeseen, tiedät hankkineesi pitkäikäisen laatutuotteen, jolla veneily on helppoa ja huoletonta. Myös veneen hankinta on tehty sinulle mahdollisimman helpoksi.

Silver®

Lisää vain vesi.

04	Ainutlaatuinen AluFibre™-rakenne
06	Colibri 405
08	Beaver 450
10	Fox SC 485
12	Fox DC 485
14	Fox R 485
16	Hawk DC 540
18	Hawk CC 540
20	Shark DC 580
22	Shark CC 580
24	Moreno 620
26	Eagle DC 650
28	Eagle CC 630
30	Condor 730
32	Eagle WA 650
34	Star Cabin 650
36	Cabin 650
38	Silver - kalastajan unelma
39	Kalastukseen lisävarusteita
40	Tekniset tiedot
42	Avainlippu

Ainutlaatuinen AluFibre™-rakenne

Silver on ainutlaatuinen vene maailmassa. Jykevä merialumiininen runko ja lujitemuovinen sisäelementti tekevät veneestä poikkeuksellisen mukavan, kestävän ja turvallisen. Jokaisessa Silverissä on ripaus kaunotarta ja hirviötä sulassa sovussa, mikä on mitä mainioin yhdistelmä Pohjois-Euroopan monipuolisiin ja vaihteleviin veneilyolosuhteisiin.



- Kaikki alumiinirungon saumat on hitsattu.
 - Jykevä merialumiininen runko kestää kolhut paremmin kuin lujitemuovinen vastaava. Alumiini on myös 100 % kierrätettävää materiaalia.
 - Kaikissa malleissa on hitsatut nousulistat, jotka vähentävät kitkaa ja ohjaavat vettä ajo-ominaisuuksia parantavasti. Niillä on merkittävä rooli kun venettä nostetaan liukuun veden päälle, eli ns. plaaniin. Nousulistojen ansiosta vene kipuaa plaaniin nopeammin, mikä säästää polttoainetta.
 - Optimaalinen pohjan V-muoto halkoo tehokkaasti aaltoja ja tekee veneestä vakaan ajettavan Pohjois-Euroopan haastavissa olosuhteissa.
- 1** Ristikkäiset rungon jäykisteet optimoivat runkorasituksen jakaen painetta tasaisesti. Rungon tukevuus ja vakaus luovat lujan kehikon näyttävälle lujitemuoviselle sisuselementille, jonka muotoilussa voidaan näin ollen keskittyä puhtaasti estetiikkaan ja käyttömukavuuteen.
 - 2** Vettymättömällä polyuretaanilla täytetyt laitakotelot toimivat rungon kellukkeina. Ne myös vaimentavat runkoääntä tehokkaasti.

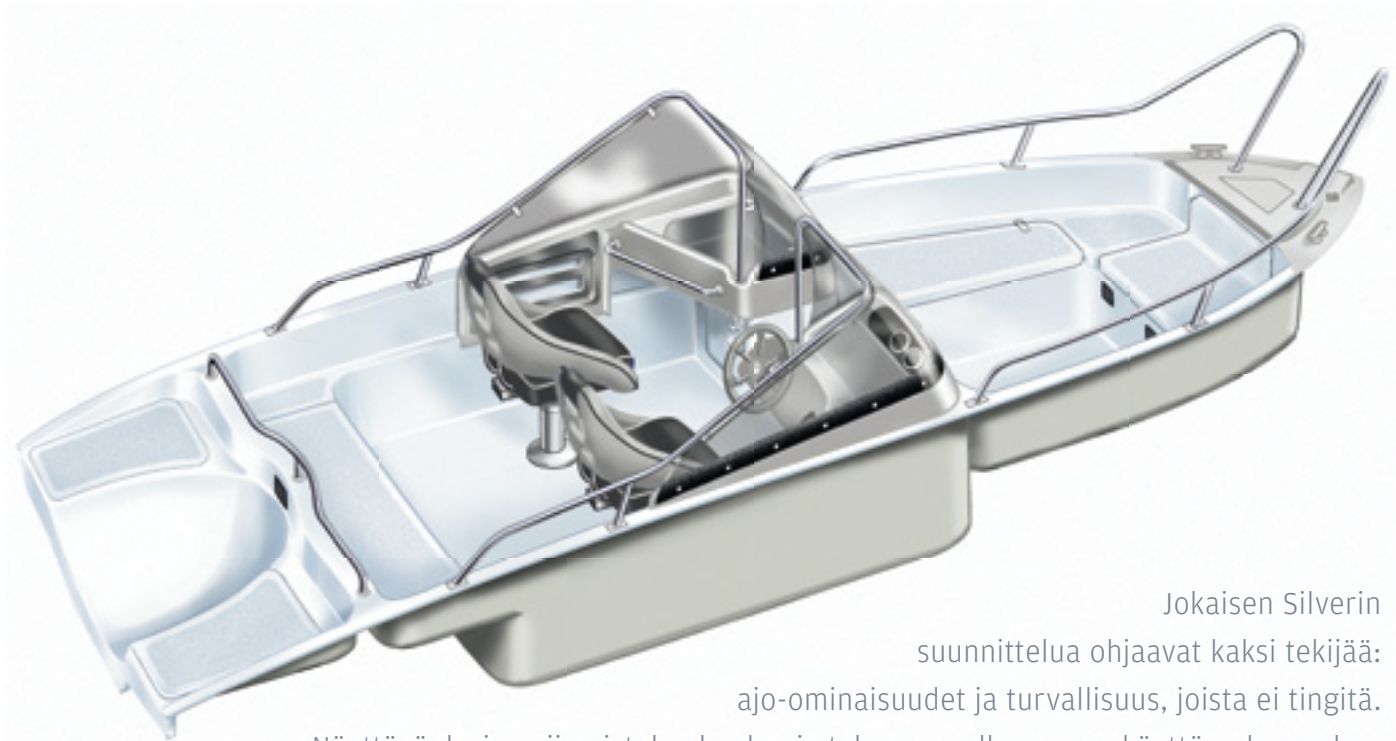

Jokaisen Silverin suunnittelua ohjaavat kaksi tekijää: ajo-ominaisuudet ja turvallisuus, joista ei tingitä.

Näyttävä design viimeistelee laadun ja takaa samalla veneen käyttömukavuuden.

Lähes saumaton sisäelementti pyöreine muotoineen on paitsi turvallinen myös helppo pitää puhtaana. Ulospäin Silver näyttää poikkeuksellisen virtaviivaiselta alumiiniveneeltä, sisältä tyylikkäältä lujitemuoviveneeltä. Siinä piilee Silverin vetovoiman salaisuus - ainutlaatuisessa AluFibre™-rakenteessa.

- Helppohoitoinen, lähes saumaton lujitemuovirakenne on tyylikäs ja helppo pitää puhtaana. Saumojen määrä on minimoitu lian kertymisen ehkäisemiseksi ja kaikki kulmat on pyöristetty turvallisuutta ajatellen. Sisuselementti vähentää myös runkoääniä merkittävästi.
- Kulutuskestävä ja värinsä pitävä sisusmateriaali ei haalene auringossa vuosienkaan saatossa. Se on myös miellyttävä kuumalla auringonpaisteella.
- Lukittavat roiskevesitiiviit säilytystilat pitävät varusteet kuivina huonommilla keleillä.

Colibri 405



Kaikkiin Silver-veneisiin pätee neljä faktaa. Silverit ovat kestäviä, helppohoitoisia, tyylikkäitä ja mukavia. Ne ovat varta vasten Pohjois-Euroopan rankkoihin veneilyolosuhteisiin suunniteltuja. Niin on myös Colibri. Yhtä lailla käytännöllinen ja nautinnollinen kuin isommatkin Silverit. Näppärästi sen saa myös vesille, 205 kiloisen veneen

vetämiseen riittää pienikin auto. Lyhyiden matkojen kurvailuun poikkeuksellisen korkealaitainen, nelihenkiselle perheelle suunniteltu Silver Colibri, on erittäin turvallinen ja käytännöllinen valinta.

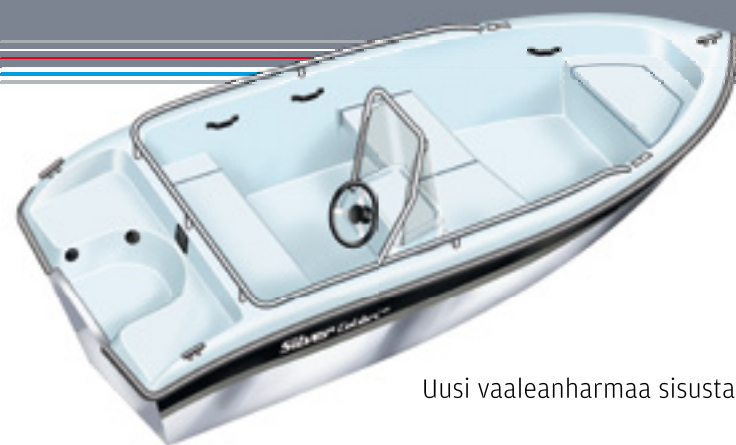

Uusi vaaleanharmaa sisustaväritys

Vakiovarusteet

- CE-normin mukainen uppoamaton rakenne ja sadevedestä itsetyhjentyvä avotila
- Hankaimen laitaosat
- Laitakaiteet, alumiini
- Mukiteline
- Murtosilmukka keulatäkkillä
- Sammutin
- Sähköinen automaattinen pilssipumppu
- Tuulilasi
- Uimaporras, HST
- Virran ulosotto 12 V

Lisävarusteet

- Anturiteline 49 €
- Irroitettava keskipekki 223 €
- Lattian kumipinnoite, harmaa 340 €
- Pehmustetyynyt, kokosarja 410 €
- Satamapeite 350 €
- Takilanalusta HST, kaidekiinnitys 83 €
- Targakaari HST irroitettava, sis. 2 kpl korotusputkia plaanarinaruille 450 €
- Vapaputki HST, ala-, ylä- ja keskikiinnitteinen 32,50 €

Tekniset tiedot

Malli	Colibri 405
Pituus cm	407
Leveys cm	180
Paino kg	205
Henkilöluku	4
Moottorisuositus hv	25–30

Suoritusarvo

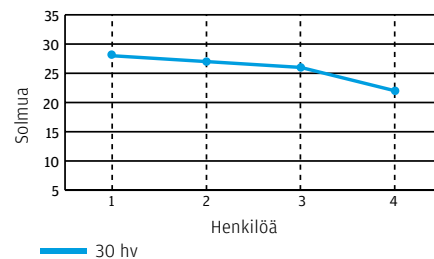

Veneen suositushinta: 6.990 €

Lisätiedot ja lähin jälleenmyyjäsi: www.silverboats.fi

Beaver 450



Silver Beaver on pieni ja ketterä käyttövene huvi- ja hyötyajoon. Hyvin kantava keula on mainio ominaisuus heittouistelijoille, ja jopa viisihenkinen seurue voi heittäytyä vapaalle tässä yllättävän tilavassa veneessä. Beaveriin kulkeminen on helppoa ja turvallista laitakaiteeseen integroidun kaulakaiteen ansiosta. Ajo-ominaisuuksien ja tilojensa puolesta se on tietysti täysverinen Silver, mukava ja helppokäyttöinen.

Ja tiedoksi lomastaan nauttiville: Silver-veneet eivät tarvitse juurikaan huoltoa tai ylläpitoa - kiitos nerokkaan AluFibre™-rakenteen, jossa yhdistyvät merialumiinin kestävyys ja lujitemuovin mukavuus. Puhdas alumiininen laita ja lisävarusteena saatava harmaa lattian kumipinnoite tekevät veneen käytöstä entistäkin huolettomampaa.

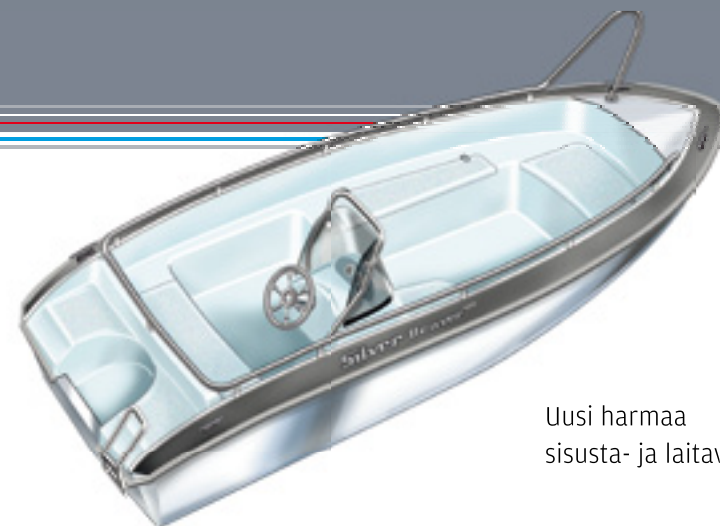

Uusi harmaa
sisusta- ja laitaväritys

Vakiovarusteet

- CE-normin mukainen uppoamaton rakenne ja itsetyhjentyvä avotila
- Kulkuväli
- Laitakäsitteet, alumiini
- Mukiteline
- Murtosilmukka keulatäkällä
- Sammutin
- Sivukäsitteeseen integroitu keulakäide
- Sähköinen automaattinen pilssipumppu
- Tuulilasi
- Uimaporras, HST
- Virran ulosotto 12 V

Lisävarusteet

- Anturiteline 49 €
- Lattian kumipinnoite, harmaa 340 €
- Pehmustetyynyt, kokosarja 410 €
- Peräkuomu 749 €
- Satamapeite 360 €
- Takilanalusta HST, kaidekiinnitys 83 €
- Targakaari HST irroitettava, sis. 2 kpl korotusputkia plaanarinaruille 450 €
- Vapaputki HST, ala-, ylä- ja keskikiinnitteinen 32,50 €

Tekniset tiedot

Malli	Beaver 450
Pituus cm	450
Leveys cm	181
Paino kg	300
Henkilöluku	5
Moottorisuositus hv	30–40

Suoritusarvo

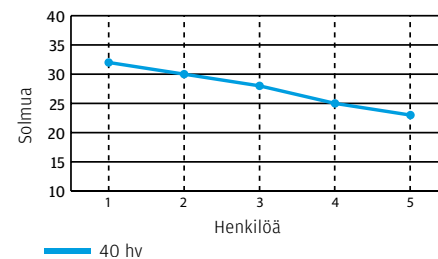

Veneen suositushinta: 8.750 €

Lisätiedot ja lähin jälleenmyyjäsi: www.silverboats.fi

Fox SC 485



Silver Fox SC 485 on suunniteltu monipuoliseksi käyttöveneeksi, jonka leimallisin piirre on suuri avotila. Ratkaisulla on haettu maksimaalista kuljetuskapasiteettia yhteysvenettä kaipaaville ja toisaalta liikkumatilaa kalastajille. Veneen oikeassa laidassa on pitkä keulaan saakka ulottuva säilytystila vavoille. Takapenkki on katkaistu toisesta reunasta, jotta veneen takakulmalta on helppo tavoitella vaikkapa verkonmerkkiä. Tukeva runko

on ajo-ominaisuuksiltaan luokkansa parhaita ja se säilyttää vakautensa myös pysähdyksissä, uistinta heitellessä. Ohjauspulpetissa on tilaa plotteria varten ja kuppi-istuin pitää kuskien mukavasti paikoillaan. Veneessä on myös paikka lisävarusteena saatavalle irrotettavalle Igloo-kylmälaatikolle, joka toimii samalla keski-istuimena. Veneessä on kiinteä polttoainetankki.

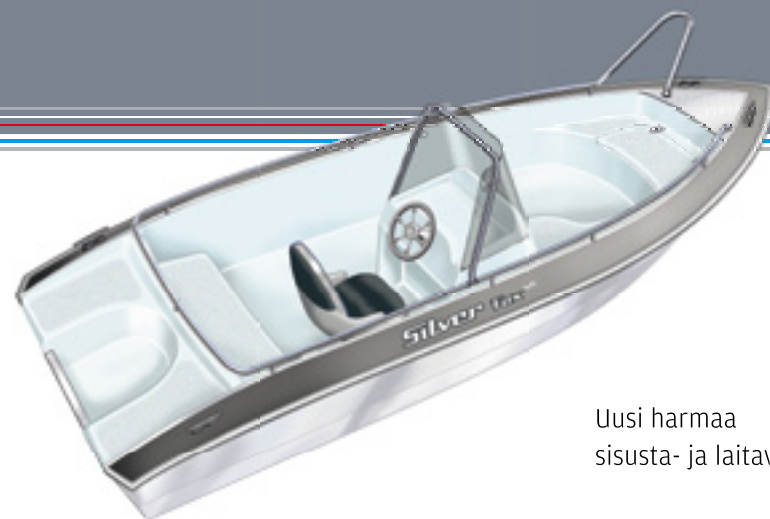

Uusi harmaa
sisusta- ja laitaväritys

Vakiovarusteet

- CE-normin mukainen uppoamaton rakenne ja itsetyhjentyvä avotila
- Kulkuväli
- Kuppi-istuin
- Laitakaiteet, alumiini
- Mukiteline
- Murtosilmukka keulatäkällä
- NFB-ohjaus
- Polttoainesuodatin
- Polttoainesäiliö 55 l
- Sammutin
- Sivukaiteeseen integroitu keulakaide
- Sähköinen automaattinen pilssipumppu
- Uimaporras, HST
- Virran ulosotto 12 V

Lisävarusteet

- Anturiteline 49 €
- Igloo-eristetty, irroitettava säilytyslaatikko, sis. pehmusteen, 54 l 192 €
- Kokopehmustettu kuppi-istuin 374 €
- Lattian kumipinnoite, harmaa 410 €
- Pehmuste, kuppi-istuin 94 €
- Pehmustetyyny, etusarja 242 €
- Pehmustetyyny, takasarja sis. kuppi-istuinpehmusteen 366 €
- Peräkuomu 897 €
- Satamapeite 380 €
- Takilanalusta HST, kaidekiinnitys (83 €) tai kaidekulmakiinnitys (58 €)
- Targakaari HST irroitettava, sis. 2 kpl korotusputkia plaanarinaruille 450 €
- Vapaputki HST, ala-, ylä- ja keskikiinnitteinen 32,50 €
- Vesihiihtotanko 349 €

Tekniset tiedot

Malli	Fox SC 485
Pituus cm	485
Leveys cm	195
Paino kg	400
Henkilöluku	5
Moottorisuositus hv	50–60

Suoritusarvo

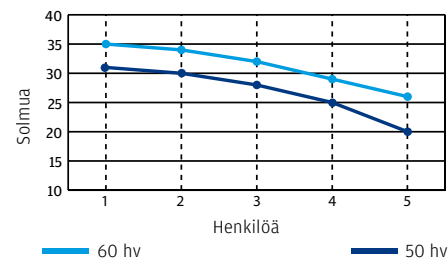

Veneen suositushinta: 10.850 €

Lisätiedot ja lähin jälleenmyyjäsi: www.silverboats.fi

Fox DC 485



Huippusuositu Fox DC on saanut uuden harmaan värityksen. Sen myötä koko törmäyslistan alapuoli on nyt puhdasta alumiinipintaa ja vene entistäkin helppohoitoisempi ja huolettomampi käytössä. Foxin suuren suosion takana on moniakin syitä kuten vahva alumiinirunko, monikäyttöisyys ja runsaat säilytystilat, joissa on myös tilaa pitkille tavaroille. Lisäksi Fox on kokonsa ja käytännöllisyytensä ansiosta ollut aina etenkin

mökkiläisten mieleen. Se onkin tuttu näky Suomen järillä niin perheikätyössä kuin kalastusta harrastavan luotettavana kumppanina. Eikä se arastele liikkumista isommillaan vesillä, missä sen tehokkaasti aaltoja halkaiseva keula pitää huolen turvallisesta kulusta kelin kovetessa. Turvallisuutta ja käyttömukavuutta lisää entisestään vakiovarusteisiin kuuluva, suoraan laitakaiteesta jatkuva keulakaide.

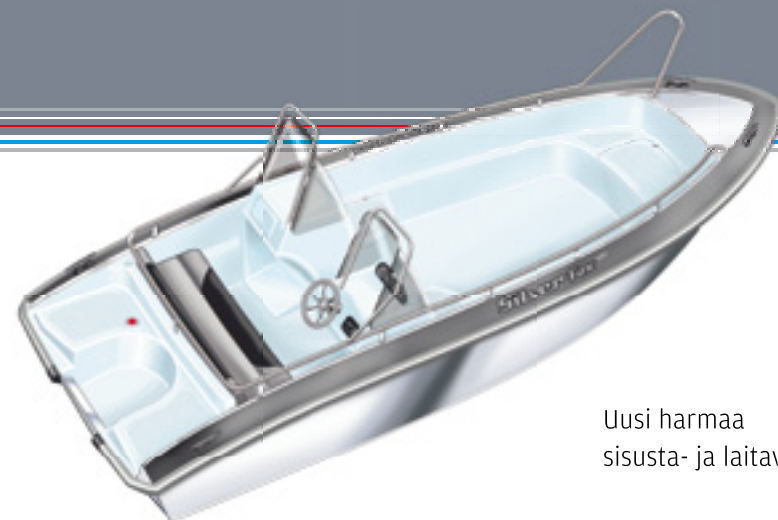

Uusi harmaa
sisusta- ja laitaväriyty

Vakiovarusteet

- CE-normin mukainen uppoamaton rakenne ja itsetyhjentyvä avotila
- Kulkuväli
- Laitakaiteet, alumiini
- Mukitelineitä
- Murtosilmukka keulatäkällä
- NFB-ohjaus
- Sammutin
- Sivukaiteeseen integroitu keulakaide
- Sähköinen automaattinen pilssipumppu
- Uimaporras, HST
- Virran ulosotto 12 V

Lisävarusteet

- Anturiteline 49 €
- Lattian kumipinnoite, harmaa 410 €
- Pehmustetyynyt, etusarja 262 €
- Pehmustetyynyt, takasarja 259 €
- Peräkuomu 889 €
- Satamapeite 380 €
- Takilanalusta HST, kaidekiinnitys 83 €
- Targakaari HST irroitettava, sis. 2 kpl korotusputkia plaanarinaruille 450 €
- Tuulisuoja 121 €
- Vapaputki HST, ala-, ylä- ja keskikiinnitteinen 32,50 €
- Vesihiihtotanko 349 €

Tekniset tiedot

Malli	Fox DC 485
Pituus cm	485
Leveys cm	195
Paino kg	370
Henkilöluku	5
Moottorisuositus hv	40–50

Suoritusarvo

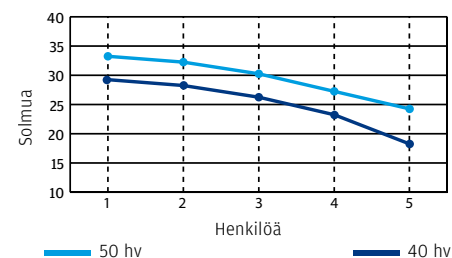

Veneen suositushinta: 10.450 €

Lisätiedot ja lähin jälleenmyyjäsi: www.silverboats.fi

Fox R 485



Fox R on erityisesti perhe- ja huviveneilyyn suunniteltu malli, mikä näkyy sen lukuisissa mukavuusvarusteissa. R-mallissa on vakiona mm. vetoketjullinen tuulisuoja, kuljettajan ja kartanlukijan pyörivät, kokopehmustetut istuimet ja takapehmustesarja. Lisäksi siinä on kiinteä 55 litran polttoainesäiliö ja runsain mitoin säilytystiloja, joissa kaikkien matkalaisten tavarat kulkevat kuivana säästä ja pärskeistä riippumatta. Huvivenemäis-

tä luonnetta tuo tähän veneeseen myös peräosan tilankäyttö, jossa on enemmän avaruutta kuin DC-mallissa. Fox R on mitä mainioin valinta suurille sisävesille, päiväretkille ja myös meren rannikon saaristovesille. Kaikkia Fox-malleja voi kuljettaa kokonaisuutensa 750 kilon jarruttomalla trailerilla.

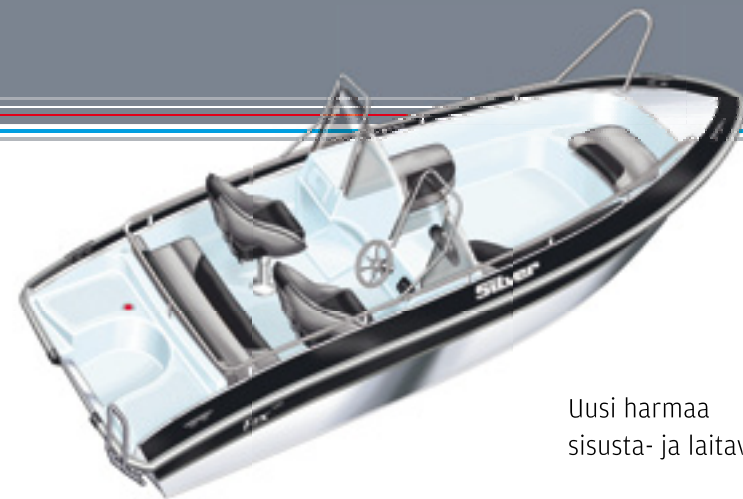

Uusi harmaa sisusta- ja laitaväriyty

Vakiovarusteet

- CE-normin mukainen uppoamaton rakenne ja itsetyhjentyvä avotila
- Kokopehmustetut kuppi-istuimet
- Kulkuvalot
- Laitakaiteet, alumiini
- Mukitelineitä
- Murtosilmukka keulatäkillä
- NFB-ohjaus
- Pehmustetyynyt, takasarja
- Polttoainesuodatin
- Polttoainesäiliö 55 l
- Sammuin
- Sivukaiteeseen integroitu keulakaide
- Sähköinen automaattinen pilssipumppu
- Tuulisuoja
- Uimaporras, HST
- Virran ulosotto 12 V

Lisävarusteet

- Anturiteline 49 €
- Lattian kumipinnoite, harmaa 410 €
- Pehmustetyynyt, etusarja 247 €
- Peräkuomu 897 €
- Satamapeite 380 €
- Takilanalusta HST, kaidekulmakiinnitys 58 €
- Takilanalusta HST, kaidekiinnitys 83 €
- Targakaari HST irroitettava, sis. 2 kpl korotusputkia plaanarinaruille 450 €
- Vapaputki HST, ala-, ylä- ja keskikiinnitteinen 32,50 €
- Vesihiihtotanko 349 €

Tekniset tiedot

Malli	Fox R 485
Pituus cm	485
Leveys cm	195
Paino kg	430
Henkilöluku	5
Moottorisuositus hv	50–60

Suoritusarvo

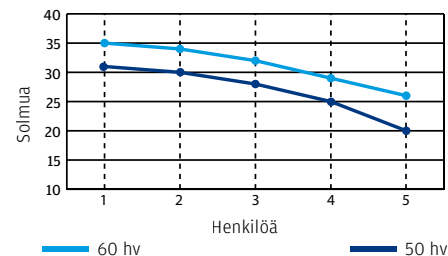

Veneen suositushinta: 12.750 €

Lisätiedot ja lähin jälleenmyyjäsi: www.silverboats.fi

Hawk DC 540



Hawk on yksi suosituimmista Silver-malleista ja monikäyttöisyydessään vailla vertaakaan. Siitä löytyy ihanteelliset ominaisuudet mökkiveneeksi, kalastukseen, huvikäyttöön ja yhteysveneeksi. Hawk DC:ssä on nyt uusi, koko keulaosan peittävän keulatäkki, jonka ansiosta astuminen veneeseen on entistä helpompaa ja turvallisempaa. Sen luukulliseen köysikoteloon knaapeihin kiinnitetyt keulaköydet saadaan kätevästi pois tieltä.

Hawk tunnetaan erinomaisista ajo-ominaisuuksistaan ja merikelpoisuudestaan. Matkaa tekee mukavasti isompikin seurue, sillä tilaa on runsaasti myös tavaroille, ja 105 litran kiinteä polttoainesäiliö pitää tankkausvälit pitkinä. Vakiovarusteisiin kuuluvat mm. hydrauliohjaus, pulpettien väliin rullautuva tuulisuoja ja takapenkin pehmustesarja. Mukavuutta voi lisätä esimerkiksi aurinkopatjastolla ja vesihiihtotangolla, jotka kuuluvat lisävarustevalikoimaan.

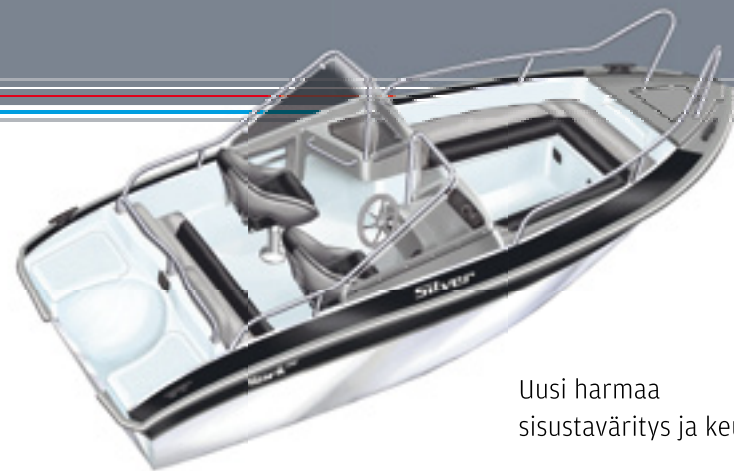

Uusi harmaa sisustaväri ja keulaosa

Vakiovarusteet

- Ankkuri- ja köysiboksit takana
- CE-normin mukainen uppoamaton rakenne ja itsetyhjentyvä avotila
- Hydrauliohjaus
- Kokopehmustetut kuppi-istuimet
- Kulkuvalot
- Laitakaiteet, HST
- Mukitelineitä
- Murtosilmukka keulatäkillä
- Pehmustetyynyt, takasarja
- Polttoainesuodatin
- Polttoainesäiliö 105 l
- Rullautuva tuulisuoja
- Sammutin
- Sähköinen automaattinen pilssipumppu
- Uimaporras, HST
- Virran ulosotto 12 V

Lisävarusteet

- Anturiteline 49 €
- Auringonottopatjasto, sis. makuulaverit ja patjat keskelle 438 €
- CD/Radio 628 €
- Lattian kumipinnoite, harmaa 550 €
- Pehmustetyynyt, etusarja 333 €
- Peräkuomu 1.021 €
- Satamapeite 398 €
- Takilanalusta HST, kaidekiinnitys 83 €
- Targakaari HST irroitettava, sis. 2 kpl korotusputkia plaanarinaruille ja kiinnitystuet 620 €
- Trimmitasot 1.090 €
- Vapaputki HST, ala-, ylä- ja keskikiinnitteinen 32,50 €
- Vesihiihtotanko 379 €

Tekniset tiedot

Malli	Hawk DC 540
Pituus cm	540
Leveys cm	217
Paino kg	540
Henkilöluku	7
Moottorisuositus hv	60–100

Suoritusarvo

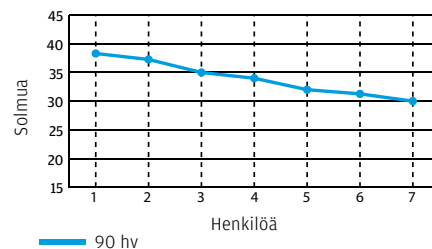

Veneen suositushinta: 16.350 €

Lisätiedot ja lähin jälleenmyyjäsi: www.silverboats.fi

Hawk CC 540



Menestyksekkään Hawk-malliston keskipulpetillinen vaihtoehto, jonka ylälaidan uuden harmaan värityksen alapuolelle jää helppohoitoinen puhtaan kaunis alumiinikytki. Tämän kalastajan todellisen unelmaveneen voi varustella useisiin käyttötarkoituksiin, esimerkiksi heittokalastukseen tai vetouistelijalle. Yhdenistuttavan keskipulpetin ansiosta kaikki tekeminen veneessä on vaivatonta ja turvallista, sillä tummanharmaan

pulpetin ja laidan välissä on runsaasti tilaa liikkua nopeastikin tilanteen niin vaatiessa. DC-mallin tapaan keulaosa on kokonaan uudistettu ja sitä peittää tummanharmaa lujitemuovinen keulatäkki, jolla astuma- ja seisomatilaa on runsaasti. Sen alla on luukullinen köysikotelo, johon knaapeihin kiinnitetty keulaköydet saadaan kätevästi pois tieltä. Merikelpoisuus ja ajo-ominaisuudet ovat samaa loistoluokkaa kuin DC-mallissa.

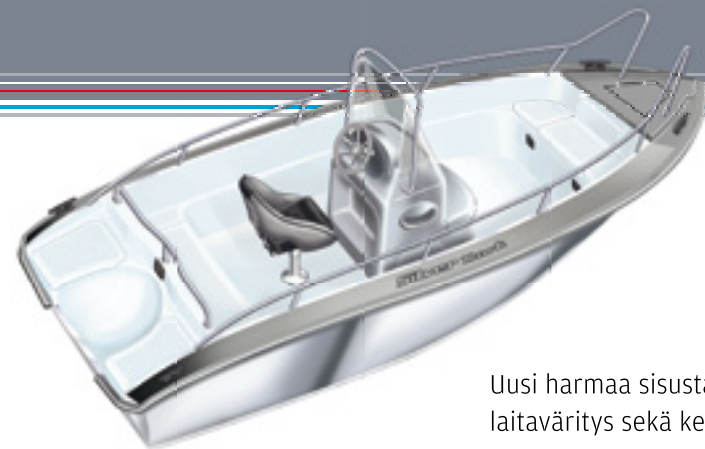

Uusi harmaa sisusta- ja
laitaväritys sekä keulaosa

Vakiovarusteet

- Ankkuri- ja köysiboksit takana
- CE-normin mukainen uppoamaton rakenne ja itsetyhjentyvä avotila
- Kulkuvalot
- Kokopehmustettu kuppi-istuin
- Laitakaiteet, HST
- Mukiteline
- Murtosilmukka keulatäkällä
- Hydrauliohjaus
- Polttoainesuodatin
- Polttoainesäiliö 105 l
- Sammutin
- Sähköinen automaattinen pilssipumppu
- Uimaporras, HST
- Virran ulosotto 12 V

Lisävarusteet

- Anturiteline 49 €
- Lattian kumipinnoite, harmaa 570 €
- Pehmustetyynyt, etusarja 333 €
- Pehmustetyynyt, takasarja 348 €
- Peräkuomu 1080 €
- Pulpetin suojahuppu 218 €
- Satamapeite 398 €
- Takilanalusta HST, kaidekiinnitys 83 €
- Targakaari HST irroitettava, sis. 2 kpl korotusputkia plaanarinaruille 450 €
- Trimmitasot 1090 €
- Vapaputki HST, ala-, yläja keskikiinnitteinen 32,50 €
- Vesihiihtotanko 379 €

Tekniset tiedot

Malli	Hawk CC 540
Pituus cm	540
Leveys cm	217
Paino kg	520
Henkilöluku	7
Moottorisuositus hv	60–100

Suoritusarvo

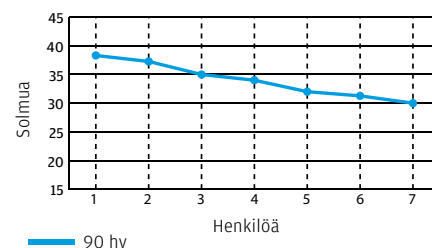

Veneen suositushinta: 14.650 €

Lisätiedot ja lähin jälleenmyyjäsi: www.silverboats.fi

Shark DC 580



Silver Shark DC 580 nostaa käytännöllisyyden uudelle tasolle. Veneeseen nousu ja liikkuminen on helppoa tasaisen keulatäkin, erillisten askelmien sekä hyvin sijoiteltujen kaiteiden ja kahvojen ansiosta. Matkustustilat on suunniteltu siten, että myös takapenkillä istuvat ovat tuulelta suojassa. Tuulilasien muotoilu, istuintilan väliovi sekä korkeat laidat pitävät ajoviiman ja -äänät poikkeuksellisen hyvin loitolla ja keskustelu veneessä on

mahdollista ajonkin aikana. Kuljettaja puolestaan saa nauttia ergonomiasta, johon tämän kokoluokan veneissä ei ole totuttu. Plotterin paikan ja hallintalaitteiden sijoittelu sekä nostettavalla etureunalla varustettu off-shore-istuin tekevät Shark DC:stä helposti hallittavan myös seisaaltaan ajettaessa. Käytettävyyden kruunaavat monipuoliset säilytystilat sekä lisävarusteena saatava Igloo-kylmälaatikko, joka toimii samalla istuimena.

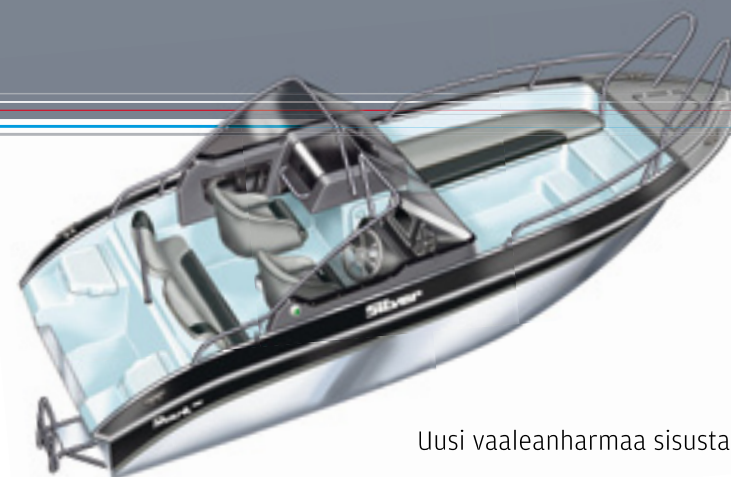

Uusi vaaleanharmaa sisustaväritys

Vakiovarusteet

- Ankkuri- ja köysiboksit takana
- CE-normin mukainen uppoamaton rakenne ja itsetyhjentyvä avotila
- Hydrauliohjaus
- Kiinteä ovi
- Kokopehmustetut kuppi-istuimet
- Kuljettajan ja apukuljettajan istuimessa taittuva etuosa
- Kulkuvalot
- Kuomunsäilytystila
- Laitakaiteet HST
- Murtosilmukka keulatäkkillä
- Paikka 8,4” upotettavalle plotterille
- Pehmustetyynyt, takasarja
- Polttoainesuodatin
- Polttoainesäiliö 130 l
- Sammutin
- Sähköinen automaattinen pilssipumppu
- Säilytyslokero pientavaralle
- Tila Igloo-eristetylle kylmäsäilytyslaatikolle
- Uimaporras, HST
- Virran ulosotto 12 V

Lisävarusteet

- Anturiteline 49 €
- Igloo-eristetty ja irrotettava säilytyslaatikko 54 l, sis. pehmusteen 192 €
- CD/Radio 628 €
- Kokopehmustetun istuimen joustojalka 310 €/kpl
- Lattian kumipinnoite, harmaa 570 €
- Pehmustetyynyt, etusarja 244 €
- Peräkuomu 1.159 €
- Satamapeite 438 €
- Trimitasot 790 €
- Vapaputki HST, ala-, ylä- ja keskikiinnitteinen 32,50 €
- Vesihiihtotanko 286 €

Tekniset tiedot

Malli	Shark DC
Pituus cm	580
Leveys cm	225
Paino kg	720
Henkilöluku	7
Moottorisuositus hv	90-115

Suoritusarvo

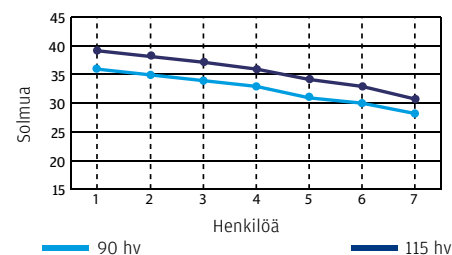

Veneen suositushinta: 19.750 €

Lisätiedot ja lähin jälleenmyyjäsi: www.silverboats.fi

Shark CC 580



Shark on tehty sinne, missä tarvitaan nopeaa ja turvallista siirtymistä paikasta toiseen, olipa kyse kalapaikan vaihdosta tai mökkimatkasta saaristoon. Juuri kalastus- ja yhteysveneenä se onkin aivan lyömätön, ja sen äärimmäisen hyvän merikelpoisuuden ansiosta ei ole niin väliä, millaisella kelillä olet liikkeellä. Tummanharmaan keskikuljetin suuren tuulilasin suojassa on kaksi kokopehmustettua kuppi-istuinta, joilla matkaa on

nautinto tehdä kovassakin vauhdissa. Esteetöntä kulkua pulpetin ympäri arvostaa niin heittokalastuksessa kuin tavaroita lastatessakin. Vakiovarusteisiin kuuluvat mm. hydrauliohjaus ja takatyynysarja. Runsaasta lisävarusteiden valikoimasta voit poimia itsellesi mieleiset ja tehdä veneestäsi juuri omiin käyttötarkoituksiisi sopivan vaikkapa targakaarella tai takilanalustalla.

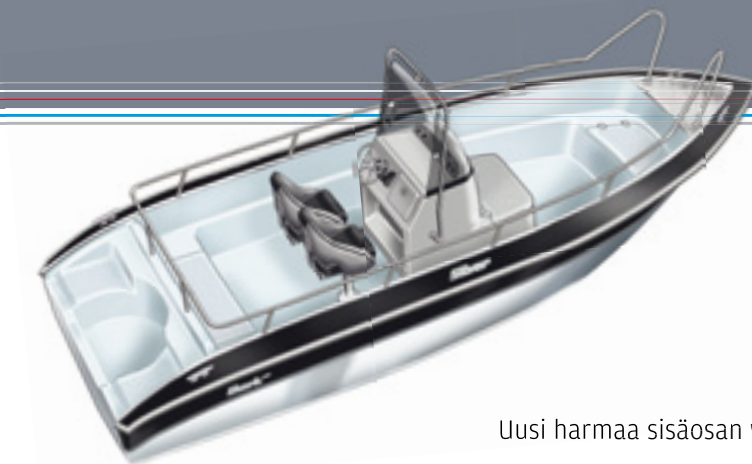

Uusi harmaa sisäosan väritys

Vakiovarusteet

- Ankkuri- ja köysiboksit takana
- CE-normin mukainen uppoamaton rakenne ja itsetyhjentyvä avotila
- Hydrauliohjaus
- Kokopehmustetut kuppi-istuimet
- Kuljettajan ja apukuljettajan istuimessa taittuva etuosa
- Kulkuvalot
- Laitakaiteet HST
- Murtosilmukka keulatäkillä
- Pehmustetyynyt, takasarja
- Polttoainesuodatin
- Polttoainesäiliö 130 l
- Sammutin
- Sähköinen automaattinen piilispumppu
- Säilytyslokerot pientavaralle
- Uimaporras, HST
- Virran ulosotto 12 V

Lisävarusteet

- Anturitelinet 49 €
- Apumoottoritelinet 798 €
- Lattian kumipinnoite, harmaa 590 €
- Kokopehmustetun istuimen joustojalka 310 €/kpl
- Pehmustetyynyt, etusarja 378 €
- Peräkuomu 1190 €
- Pulpetin suojarahuppu 227 €
- Satamapeite 438 €
- Takilanalusta HST, kaidekulmakiinnitys 58 €
- Takilanalusta HST, kaidekiinnitys 83 €
- Targakaari HST irrotettava, sis. 2 kpl korotusputkia plaanarinaruille 450 €
- Trimitasot 790 €
- Vapaputki HST, ala-, ylä- ja keskikiinnitteinen 32,50 €

Tekniset tiedot

Malli	Shark CC 580
Pituus cm	580
Leveys cm	225
Paino kg	660
Henkilöluku	7
Moottorisuositus hv	80–115

Suoritusarvo

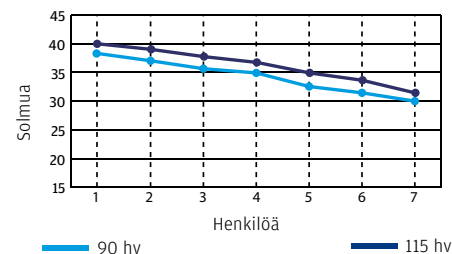

Veneen suositushinta: 18.400 €

Lisätiedot ja lähin jälleenmyyjäsi: www.silverboats.fi

Moreno 620



Rohkea, virtaviivainen, houkutteleva ja täysin erilainen Silver. Malliston ensimmäinen puhdasoppinen bow rider edustaa rohkeaa silveriläistä suunnittelukulttuuria, jonka vakiovarusteisiin kuuluvat mm: perätilan klaffipöytä, sisävalot, valaistut säilytystilat sekä istuintyynt. Tukevat ja muotoillut istuimet ovat paikallaan kun kaikki 200 hevosvoimaa (maksimisuositus) pääsevät vauhdittamaan Morenon menoa. Poikkeuksellisen korkeat

laidat pitävät vesiroiskeet, yhtälailla kuin moottoriäänet, tehokkaasti poissa sisätiloista. Lisäksi laitaratkaisu tekee Morenosta erityisen turvallisen myös perheen pienimmille. Veneen takaosassa, viimalta suojassa, mahtuu istumaan jopa kuusi aikuista. Myös peräkulmiin on esteetön pääsy, mikä helpottaa veneeseen kulkua ja toisaalta esim. vesihiihtotankoon pääsee helposti käsiksi. Moreno on saatavana myös targakaarella.

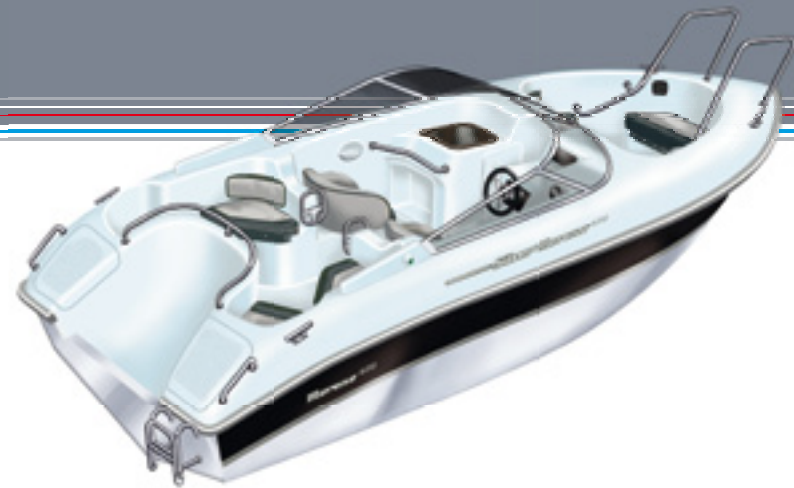

Vakiovarusteet

- Ankkuri- ja köysiboksit takana
- Avotilan valaistus
- CD/Radio
- CE-normin mukainen rakenne ja itsetyhjentyvä avotila
- Hydrauliohjaus
- Kokopehmustetut kuppi-istuimet
- Kuljettajan ja apukuljettajan istuimessa taittuva etuosa
- Kulkupalot
- Mukitelineitä
- Murtosilmukka keulatäkällä
- Pehmustetyynyt, takasarja
- Polttoainesuodatin
- Polttoainesäiliö 180 l
- Sammutin
- Sähköinen automaattinen pilssipumppu
- Takatilan pöytä
- Trimitasot
- Tuulilasi karkaistua lasia
- Uimaporras, HST
- Uimataso
- Vesihiihtotanko
- Virran ulosotto 12 V

Lisävarusteet

- 2-akkujärjestelmä 648 €
- Anturilaine 49 €
- Etuosakuomu targalliseen veneeseen 735 €
- Jääkaappi 1.440 €
- Lattian kumipinnoite, harmaa 570 €
- Pehmustetyynyt, etusarja 378 €
- Peräkuomu, targattomaan veneeseen 1.210 €
- Satamapeite 518 €
- Targakaari, tehdasasenteinen lisävaruste 3.670€
- Tuulilasinpyyhiin 278 €

Tekniset tiedot

Malli	Moreno 620
Pituus cm	615
Leveys cm	235
Paino kg	1025
Henkilöluku	9
Moottorisuositus hv	135–200

Suoritusarvo

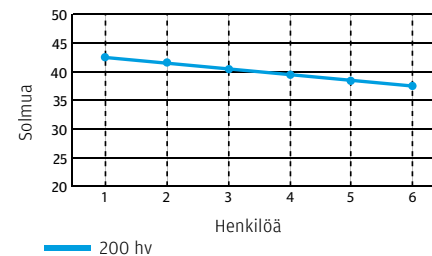

Veneen suositushinta: 26.850 €

Lisätiedot ja lähin jälleenmyyjäsi: www.silverboats.fi

Eagle DC 650



Silver Eagle DC 650 on suunniteltu erityisesti saaristo- ja rannikkokäyttöön, monipuoliseksi yhteysveneeksi. Hyvin suojaava tuulilasi, suuret penkkien suojiin sijoitetut roiskevesitiivit säilytystilat ja ajokuomulle varattu erillinen säilytystila ovat kaikki ratkaisuja, jotka tähtäävät ajettavuuteen vaihtelevissa olosuhteissa. Loistavalta yhteysveneeltä edellytetään riittävän kuljetuskapasiteetin ja jyrkyyden lisäksi monipuolisia tiloja.

Eaglen ohjaamo on katettavissa nopeasti sateen sattuessa, kiitos erillisen ajokuomukotelon. Toisaalta Eagle DC:ssä on myös loistavat puitteet auringossa leikottelua varten. Myös vakiovarustelutaso on poikkeuksellisen runsas, sisältäen mm. säädettävät kokopehmustetut istuimet.

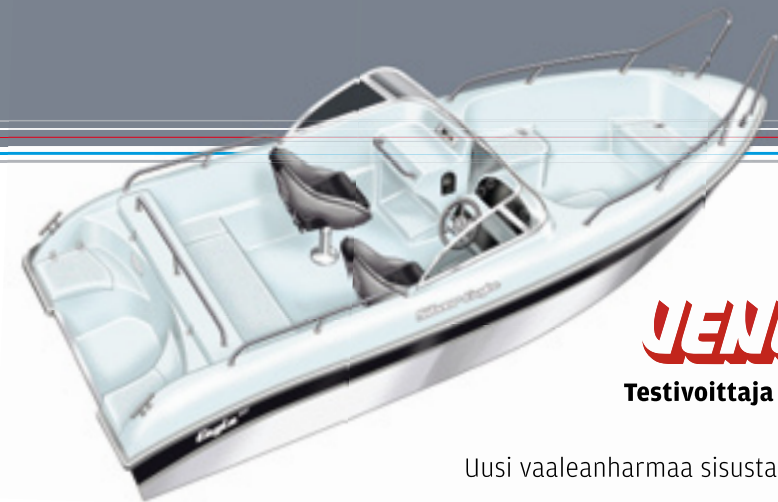

VENE

Testivoittaja 10/09

Uusi vaaleanharmaa sisustaväritys

Vakiovarusteet

- Ankkuri- ja köysiboksit takana
- Avotilan valaistus
- CE-normin mukainen rakenne ja itsetyhjentyvä avotila
- Hydrauliohjaus
- Kokopehmustetut, säädettävät kuppi-istuimet
- Kulkuvalot
- Kuomunsäilytystila
- Laitakaiteet, HST
- Mukitelineitä 2 kpl
- Murtosilmukka keulatäkillä
- Pehmustetyynyt, takasarja
- Polttoainesuodatin
- Polttoainesäiliö 130 l
- Sammutin
- Sähköinen automaattinen pilssipumppu
- Tuulilasi karkaistua lasia
- Uimaporras HST
- Uimataso
- Virran ulosotto 12 V

Lisävarusteet

- Anturiteline 49 €
- Apumootoriteline 798 €
- CD/Radio 628 €
- Kokopehmustetun istuimen joustojalka 310 €/kpl
- Lattian kumipinnoite, harmaa 590 €
- Pehmustetyynyt, etusarja 550 €
- Peräkuomu 1.190 €
- Satamapeite 523 €
- Taka-avotilan pöytä, irroitettava 360 €
- Trimmitasot 790 €
- Tuulilasinpyyhin 278 €
- Vapaputki HST, ala-, ylä- ja keskikiinnitteinen 32,50 €
- Vesihiihtotanko 480 €

Tekniset tiedot

Malli	Eagle DC 650
Pituus cm	630
Leveys cm	240
Paino kg	810
Henkilöluku	7
Moottorisuositus hv	115–175

Suoritusarvo

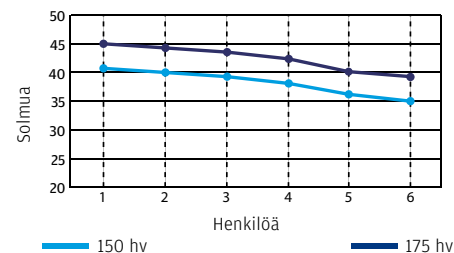

Veneen suositushinta: 22.950 €

Lisätiedot ja lähin jälleenmyyjäsi: www.silverboats.fi

Eagle CC 630



Silver Eagle CC on yli kuusimetrisen merten maasturi: kovaan käyttöön, isoille lasteille ja vesille suunniteltu käytännöllinen vene. Ei liene ihme, että paljon vesillä liikkuvat kalastuksen ystävät ja yhteysvenettä tarvitsevat ovat ottaneet Eagle CC:n avosylin vastaan. Siihen on syynsä. Avarat sisätilat tarjoavat reilusti liikkumatilaa heittokalastajille tai toimivat mainiosti lastin kuljetukseen. Harmaa puhdas alumiinilaite ja harmaa

pulpetti lisäävät veneen käytännöllisyyttä ja helppohoitoisuutta entisestään. Perälautaan mahtuu vaihtoehtoisesti yksi 90-150-hevosvoimainen tai kaksi 60-hevosvoimaista moottoria potkimaan. Kaksoismoottorijärjestelmän edut pääsevät mainiosti oikeuksiinsa kalareissulla. Siirtyminen apajalle käy vauhdikkaasti kahdella moottorilla, kun taas kalapaikalla yksi kone riittää rauhalliseen menoon ilman erillistä apumoottoria.

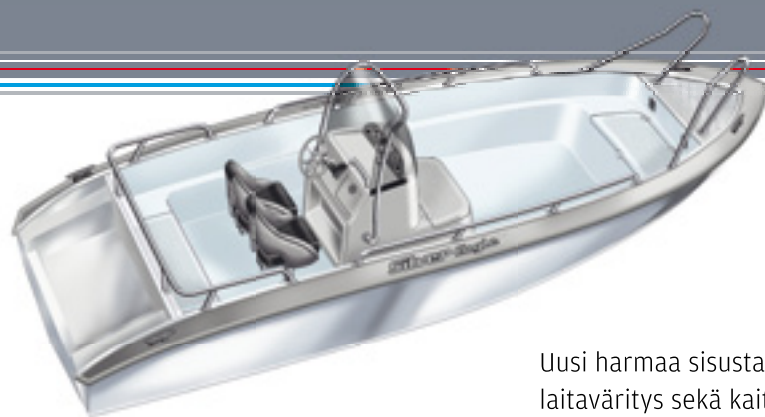

Uusi harmaa sisusta- ja
laitaväriyty sekä kaiteistus

Vakiovarusteet

- CE-normin mukainen rakenne ja itsetyhjentyvä avotila
- Hydrauliohjaus
- Kaksoismoottori-asennusmahdollisuus
- Kiinteä takapenkki
- Kuljettajan ja apukuljettajan istuimessa
- taittava etuosa
- Kokopehmustetut kuppi-istuimet
- Kulkuväli
- Laitakaiteet, HST
- Mukiteline
- Murtosilmukka keulatäkillä
- Polttoainesuodatin
- Polttoainesäiliö 130 l
- Sammutin
- Sähköinen automaattinen pilssipumppu
- Uimaporras, HST
- Virran ulosotto 12 V

Lisävarusteet

- Anturiteline 49 €
- Apumoottoriteline 798 €
- Kokopehmustetun istuimen joustojalka 310 €/kpl
- Lattian kumipinnoite, harmaa 620 €
- Pehmustetyyny, etusarja 328 €
- Anturiteline 49 €
- Pehmustetyyny, takasarja 438 €
- Peräkuomu 1.342 €
- Pulpetin suojahuppu 227 €
- Satamapeite 523 €
- Takilanalusta HST, kaidekulmakiinnitys 58 €
- Takilanalusta HST, kaidekiinnitys 83 €
- Targakaari HST irroitettava, sis. 2 kpl korotusputkia plaanarinaruille 450 €
- Trimitasot 790 €
- Vapaputki HST, ala-, ylä- ja keskikiinnitteinen 32,50 €

Tekniset tiedot

Malli	Eagle CC 630
Pituus cm	630
Leveys cm	240
Paino kg	650
Henkilöluku	7
Moottorisuositus hv	90–150

Suoritusarvo

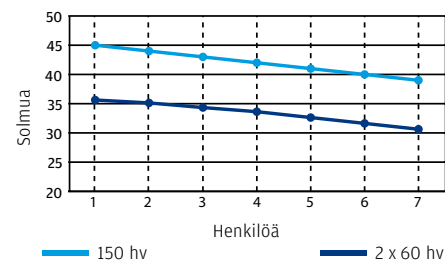

Veneen suositushinta: 21.350 €

Lisätiedot ja lähin jälleenmyyjäsi: www.silverboats.fi

Condor 730



Näyttävä Silver Condor 730 on kaikkien vauhdinnälkäisten toiveiden täyttymys, sillä tämä lujarakenteinen ohjus ylittää lähes 50 solmun nopeuteen. Venelehtien ylistämä vene on vienyt ajoergonomian uusille lukemille. Kauttaaltaan avoimen ja ympäri kuljettavan Silver Condorin hallintalaitteet ja ohjaamo on sijoitettu veneen keskelle auton konsolin tavoin. Tällä ergonomisella ratkaisulla saavutetaan automainen ajo-

nautinto, hyvä näköala kaikkiin suuntiin sekä parempi hallittavuus. Myös istuimiin ja niiden tukevuuteen on kiinnitetty erityistä huomiota. Etukannen alla sijaitsevat ruuti-naalliset roiskevesitiiviit säilytystilat, joiden suojiin kaikki matkatavarat tai harrastusvälineet saadaan mainiosti piiloon. Condor on erittäin monikäyttöinen vene, joka palvelee erinomaisesti nopeana yhteysveneenä tai monipuolisena huviveneenä isoilla vesialueilla.

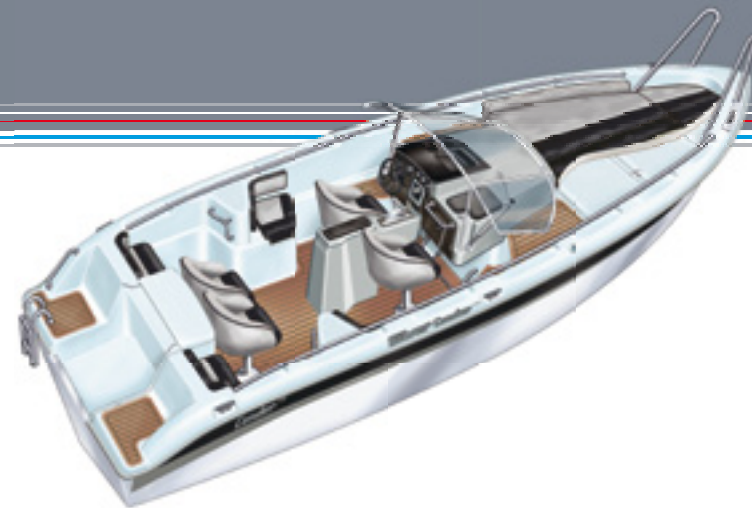

Vakiovarusteet

- 2 kokopehmustettua jousitettua kuppi-istuinta
- 2 kokopehmustettua kuppi-istuinta irtojaljoilla
- 2-akkujärjestelmä
- Aurinkopatjasarja
- Avotilan valaistus
- CD/Radio kauko-ohjaimella
- CE-normin mukainen rakenne ja itsetyhjentyvä avotila
- Kulkuvalot
- Laitakaiteet, HST
- Lattian teak-laminaatti
- Mukitelineitä
- Murtosilmukka keulatäkillä
- Pehmustetyynyt, takasarja
- Polttoainesuodatin
- Polttoainesäiliö 340 l
- Sammutin
- Satamapeite
- Sähköinen automaattinen pilssipumppu
- Takatilan pöytä irtojalalla
- Trimmitasot
- Tuulilasi karkaistua lasia
- Tuulilasinyyhin
- Uimaporras, HST
- Uimataso
- Virran ulosotto 12 V

Lisävarusteet

- Anturiteline 49 €
- Apumoottoriteline 798 €
- Hakuvalo, langaton kauko-ohjaus (vaatii varustekaaren) 756 €
- Jääkaappi 1.120 €
- Peräkuomu, josta saa bimini-top katoksen (vaatii varustekaaren) 1.890 €
- Pulpetin suojahuppu 209 €
- Varustekaari 1.840 €
- Vesihiihtotanko 480 €

Tekniset tiedot

Malli	Condor 730
Pituus cm	727
Leveys cm	261
Paino kg	1440
Henkilöluku	8
Moottorisuositus hv	225–300

Suoritusarvo

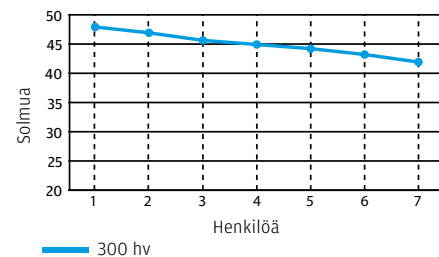

Veneen suositushinta: 45.700 €

Lisätiedot ja lähin jälleenmyyjäsi: www.silverboats.fi

Eagle WA 650



Suurten sisävesien ja rannikon olosuhteisiin suunniteltu Eagle WA on mitä mainioin yleisvene suurille vesille: yhteysveneeksi, huvitteluun ja kalastukseen. Vaativaan ajoon suunniteltu 630 cm mittainen runko takaa vakaata kyytiä kovemmassakin kelissä. Eagle WA:ssa on reilusti vapaata avotilaa, sillä takapenkin kulmat on viistetty pois liikkumatilan maksimoimiseksi. Isompaa porukkaa varten takapenkin saa muutettua

koko veneen levyiseksi lisävarusteena olevien pehmustettujen klaffipenkkin ansiosta. Veneilykautta tehokkaasti pidentävästä hytistä löytyy makuupaikat kahdelle. Monipuolisilla lisävarusteilla veneestä saa helposti loistavan uisteluveneen. Kuten kaikissa Silvereissä, AluFibre™ -rakenne helpottaa veneen puhtaanapitoa, eikä kalan tuoksu takerru veneen pohjaan ja saumoihin muistuttamaan kalaonnesta.

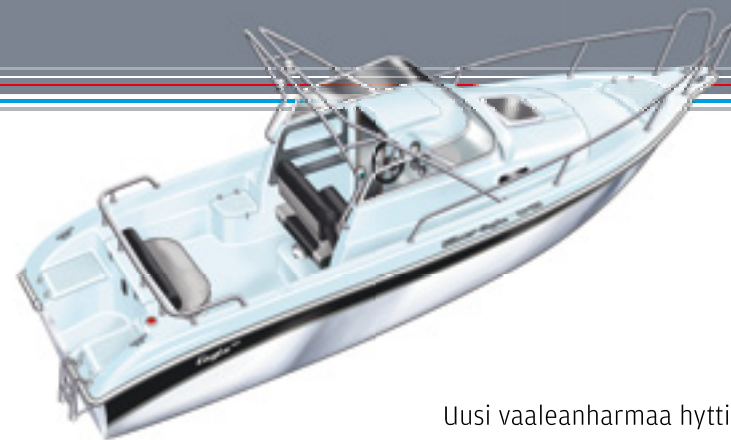

Uusi vaaleanharmaa hyttiväriyty

Vakiovarusteet

- Ankkuri- ja köysiboksit takana
- Ankkurirullasto keulassa
- CE-normin mukainen rakenne ja itsetyhjentyvä avotila
- Hydrauliohjaus
- Hytin patjasarja
- Hyttivalo
- Kattoluukku
- Keulahytti
- Kiinteä takakeskipenkki
- Kokopehmustettu kahden istuttava erillisjaloilla oleva tuoli, jossa taittuva etuosa
- Kulkuvalot
- Laitakaiteet, HST
- Lukittava hyttitila
- Makuupaikat kahdelle
- Murtosilmukka keulatäkillä
- Polttoainesuodatin
- Polttoainesäiliö 130 l
- Pulpettikuomu, jossa peräseinä
- Sammutin
- Sähköinen automaattinen piissipumppu
- Targakaari
- Trimmitasot
- Tuulilasi karkaistua lasia
- Uimaporras, HST
- Virran ulosotto 12 V

Lisävarusteet

- 2-akkujärjestelmä 598 €
- Anturiteline 49 €
- Apumootoriteline 798 €
- Korotusputki plaanarinaruille, 2 kpl 204 €
- Lattian kumipinnoite, harmaa 310 €
- Pehmustetyynyt, takasarja 238 €
- Taka-avotilan pöytä, irroitettava 360 €
- Takilanalusta HST, kaidekulmakiinnitys 58 €
- Takilanalusta HST, kaidekiinnitys 83 €
- Uistelutakakaide, jälkiasennettava 620 €
- Vapaputki HST, ala-, ylä- ja keskikiinnitteinen 32,50 €
- Yhtenäisen takapenkin muodostava klaffipenkkipari kulmiin, sisältää pehmusteet 598 €

Tekniset tiedot

Malli	Eagle WA 650
Pituus cm	650
Leveys cm	240
Paino kg	900
Henkilöluku	7
Moottorisuositus hv	115-175

Suoritusarvo

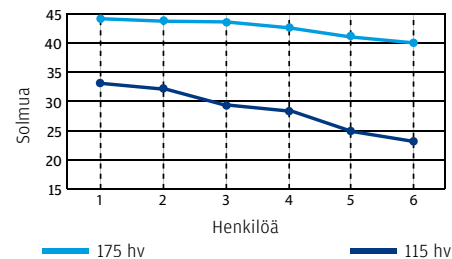

Veneen suositushinta: 29.900 €

Lisätiedot ja lähin jälleenmyyjäsi: www.silverboats.fi

Star Cabin 650



Mitä voimakkaampaa intohimoa tunnet kalastukseen, sitä vahvemmin tunnet Star Cabinin omaksi veneeksesi. Varsinkin vetouistelussa se näyttää todellisen luontonsa, ja tähän tarkoitukseen onkin saatavissa kattava valikoima mallikohtaisia erikoisvarusteita runsaan vakiovarustuksen lisäksi. Star Cabin on ammattimaiseen urheilu-kalastukseen soveltuva, loistavasti suunniteltu hytillinen Silver, jolla kalastuskausi voi alkaa heti

vesien avautuessa keväällä ja päättyä vasta jääpeitteen vahvistuessa. Tilava hytti ja iso avoin takaosa tarjoavat ihanteellisen yhdistelmän, josta löytyy paljon kalastamisessa tarvittavaa liikkumatilaa sekä hyvin suojaa vaikeissakin sääoloissa ja useamman vuorokauden kestäville matkoille. Tilavassa, lukittavassa hytissä on säilytystilaa myös kookkaille tavaroille ja keulaosassa makuupaikat kahdelle.

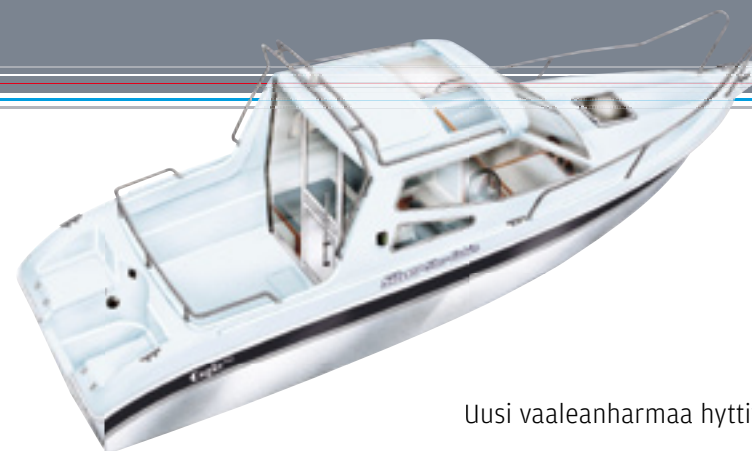

Uusi vaaleanharmaa hyttiväriyty

Vakiovarusteet

- Ankkuri- ja köysiboksit takana
- CD/Radio
- CE-normin mukainen rakenne ja itsetyhjentyvä avotila
- Hydrauliohjaus
- Hytin patjasarja
- Hyttivalo
- Kattoluukku
- Keulahytti
- Kulkuvalot
- Laitakaiteet, HST
- Lattian teak-laminaatti
- Lukittava hyttiä
- Makuupaikat kahdelle
- Murtosilmukka keulatäkillä
- Polttoainesuodatin
- Polttoainesäiliö 130 l
- Sammutin
- Sähköinen automaattinen pilssipumppu
- Targakaari
- Trimitasot
- Tuulilasi karkaistua lasia
- Tuulilasinpyyhin 2 kpl
- Uimaporras, HST
- Virran ulosotto 12 V

Tekniset tiedot

Malli	Star Cabin 650
Pituus cm	650
Leveys cm	240
Paino kg	900
Henkilöluku	6
Moottorisuositus hv	115-150

Suoritusarvo

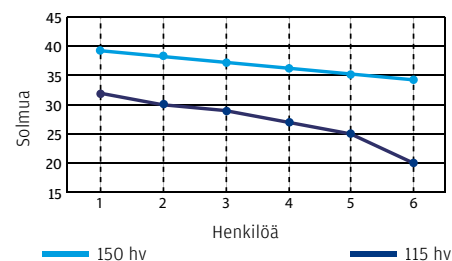

Lisävarusteet

- 2-akkujärjestelmä 598 €
- 2-piste hydrauliohjaus, taka-avotila 980 €
- Anturiteline 49 €
- Apumoottoriteline 798 €
- Hakuvalo, langaton kauko-ohjaus 756 €
- Igloo-eristetty säilytyslaatikko, irroitettava, sis. pehmusteen 192 €
- Jääkaappi 1.580 €
- Klaffipenkki kahdelle, taka-avotila 419 €
- Klaffipenkki yhdelle, taka-avotila 322 €
- Korotusputki plaanarinaruille, 2 kpl 204 €
- Lattian kumipinnoite taka-avotilaan, harmaa 310 €
- Lämmitin Wallas 1800 1.990 €
- Penkkien pestävät istuinsuojat 338 €
- Peräkuomu 940 €
- Spriikeitin, tehdasasenteinen 643 €
- Taka-avotilan pöytä, irroitettava 360 €
- Takilanalusta HST, kaidekulmakiinnitys 58 €
- Takilanalusta HST, kaidekiinnitys 83 €
- Uistelutakakaide, jälkiasennettava 620 €
- Vapaputki HST, ala-, ylä- ja keskikiinnitteinen 32,50 €

Veneen suositushinta: 31.950 €

Lisätiedot ja lähin jälleenmyyjäsi: www.silverboats.fi

Cabin 650



Veneilykauden pidentäminen hyttiveneellä on Suomen olosuhteissa viisas ratkaisu, etenkin jos mökki sijaitsee saarella tai kalastusharrastus houkuttelee vielä myöhään syksyllä vesille. Silver Cabin 650 on läpikäveltävä hyttivene, joka tarjoaa kaiken muun Silver-laadun lisäksi kunnon suojan sateella ja tuulella. Myös vakiovarustelu on mittava. Merialumiinin kestävyys ja lujitemuovin helppohoitoisuus sekä monet käytän-

nölliset yksityiskohdat lisäävät mukavuutta. Lisävarusteina saatavat kemiallinen WC, liesi, jääkaappi ja pesuallas mahdollistavat pidemmätkin reissut. Veneilyhän on rentoa vapaa-ajan toimintaa, valitse siis vene jossa viihtyvät sinä ja seurueesi, vaikka sää ei harrastustasi suosisi.



Uusi vaaleanharmaa hyttiväritys

Vakiovarusteet

- Ankkuri- ja köysiboksit takana
- CD/Radio
- CE-normin mukainen rakenne ja itsetyhjentyvä avotila
- Hydrauliohjaus
- Hytin patjasarja
- Hyttivalo
- Kattoluukku
- Kulkuvalot
- Laitakaiteet, HST
- Lattian teak-laminaatti
- Lukittava hyttitila
- Makuupaikat kahdelle
- Murtosilmukka keulatäkillä
- Polttoainesuodatin
- Polttoainesäiliö 130 l
- Sammutin
- Sähköinen automaattinen pilssipumppu
- Targakaari
- Trimitasot
- Tuulilasi karkaistua lasia
- Tuulilasinyyhin
- Uimaporras, HST
- Virran ulosotto 12 V

Tekniset tiedot

Malli	Cabin 650
Pituus cm	650
Leveys cm	240
Paino kg	1000
Henkilöluku	7
Moottorisuositus hv	115-150

Suoritusarvo

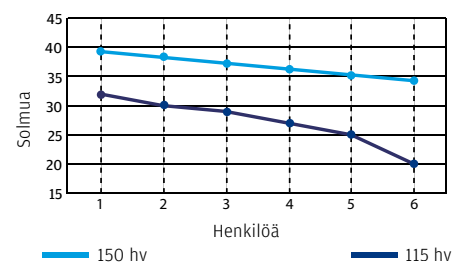

Lisävarusteet

- 2-akkujärjestelmä 598 €
- 2-piste hydrauliohjaus, taka-avotila 980 €
- Anturiteline 49 €
- Apumoottoriteline 798 €
- Etuavotilan peite 384 €
- Hakuvalo, langaton kauko-ohjaus 756 €
- Igloo-eristetty säilytyslaatikko, irroitettava, sis. pehmusteen 192 €
- Jääkaappi 1.190 €
- Kemiallinen WC 328 €
- Klaffipenkki kahdelle, taka-avotila 419 €
- Klaffipenkki yhdelle, taka-avotila 322 €
- Korotusputki plaanarinaruille, 2 kpl 204 €
- Lattian kumipinnoite taka-avotilaan, harmaa 310 €
- Liesi 1.169 €
- Liesi puhallinkannella 1.540 €
- Lämmitin Wallas 1800 1.990 €
- Penkkien pestävät istuinsuojat 338 €
- Peräkuomu 990 €
- Pesuallas 640 €
- Taka-avotilan klaffipöytä 498 €
- Takilanalusta HST, kaidekulmakiinnitys 58 €
- Takilanalusta HST, kaidekiinnitys 83 €
- Uistelutakakaide, jälkiasennettava 620 €
- Vapaputki HST, ala-, ylä- ja keskikiinnitteinen 32,50 €

Veneen suositushinta: 33.850 €

Lisätiedot ja lähin jälleenmyyjäsi: www.silverboats.fi

Silver – kalastajan unelma



Silverin tarina alkoi Suomen parhaan uisteluveneen palkinnolla. Lujitemuovinen sisusta vaimentaa tehokkaasti ääniä, nerokkaasti muotoiltu runko on poikkeuksellisen tukeva eikä vene heilu holtittomasti kalaa väsyttäessä. Sisustan ansiosta vene on myös helppo pitää puhtaana eikä kalan hajusta tarvitse nautiskella retken päätyttyä. Lisäksi kestävä merialumiini ei pienistä pohjakosketuksista välitä. Ei ihme, että edelleen Silverit

ovat maamme suosituimpia uistelu- ja kalastusveneitä. Olemme kehittäneet joukon lisävarusteita, joilla kaikista Silver-malleista saa helposti täysvarustellun urheilu-kalastusveneen, joka täyttää kaikkein vaativimmankin harrastajan tarpeet. Kaikki lisävarusteet ovat kiinnitettävissä ilman ylimääräisiä reikiä tms. asennustöitä. Näin ollen vene on helppo riisua takaisin perusversioksi isompaan Silveriin vaihdettaessa.

Kalastukseen lisävarusteita



Uistelutakakaide jälkiasennettava 620,00 €

Saatavuus: Eagle WA, Cabin, Star Cabin.



Targakaari, irrotettava 450,00 €. Sis. 2 kpl korotusputkia plaanarinaruille. Ei sis. vapaputkia. Saatavuus: Colibri, Beaver, Fox, Hawk, Shark CC ja Eagle CC. Hawk DC -malliin tarvitaan lisäksi 2 kpl HST-kiinnikekahoja 170 €.

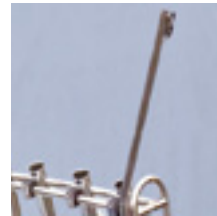

Korotusputki plaanarinaruille 2 kpl kiinteään targaan 204,00 €

Saatavuus: Eagle WA, Cabin, Star Cabin.



Anturiteline 49,00 €,

Saatavuus: kaikki mallit.



Takilanalusta kaidekulmakiinnitys 58,00 €

Saatavuus: Fox R, Fox SC, Shark CC, Eagle CC, Eagle WA, Cabin, Star Cabin.



Takilanalusta kaidekiinnitys 83,00 €

Saatavuus: Colibri, Beaver, Fox, Hawk, Shark CC, Eagle CC, Eagle WA, Cabin, Star Cabin.



Vapaputki HST kiinteä malli, saatavana ala-, ylä- ja keskikiinnikkeellä 32,50 €

Saatavuus: kaikki mallit paitsi Moreno.



Tekniset tiedot



	Colibri 405	Beaver 450	Fox SC 485	Fox DC 485	Fox R 485	Hawk DC/CC 540	Shark DC/CC 580
Kokonaispituus cm	407	450	485	485	485	540	580
Pituus vesilinjassa cm	325	361	391	391	391	437	472
Maksimi leveys cm	180	181	195	195	195	217	225
Maksimi korkeus cm	160	160	160	160	160	165	183/210
Kokonaispaino kg	205	300	400	370	430	540/520	720/660
Varalaita cm	56	59	62	62	62	64	68
Perälevyn korkeus cm	52	52	52	52	52	52	52
Syväys cm	20	24	25	25	25	28	30
V-pohjan kulma asteissa	13	15,5	18	18	18	18,5	17,5
Ohjauskaapelin pituus jalkaa/ft	9	9	12	9	12	12/14	–
Kaasu- ja vaihdekaapelin pituus jalkaa/ft	7	11	13	12	13	11/15	12/17
Hydrauliletkujen pituus cm	–	–	–	–	–	–	600
EU:n huvivenestandardi	Kyllä	Kyllä	Kyllä	Kyllä	Kyllä	Kyllä	Kyllä
CE-merkinnän suunnittelukategoria	D	C	C	C	C	C	C
Itsetyhjentyvyys	Kyllä	Kyllä	Kyllä	Kyllä	Kyllä	Kyllä	Kyllä
Henkilöluku	4	5	5	5	5	7	7
Suosittelava moottorikoko hv	25–30	30–40	50–60	40–50	50–60	60–100	90–115/80–115
Runkomateriaali alumiinia	Kyllä	Kyllä	Kyllä	Kyllä	Kyllä	Kyllä	Kyllä
Alumiinin paksuus mm:							
Pohja ja peräpeili	3,5	3,5	3,5	3,5	3,5	4	4
Ulkolaita	2	2	2	2	2	2	2
Väri-laita	LK	2	2	2	2	2	2
Sisäosa	LK	2	2	2	2	2	2
Jäykiste	3	3	3	3	3	3	3
Kellunta-aine	PU	PU	PU	PU	PU	PU	PU



	Moreno 620	Eagle CC 630	Eagle DC 650	Condor 730	Eagle WA 650	Star Cabin 650	Silver Cabin 650
Kokonaispituus cm	615	630	630	727	650	650	650
Pituus vesilinjassa cm	500	520	520	600	525	525	525
Maksimi leveys cm	235	240	240	261	240	240	240
Maksimi korkeus cm	195/260 (targalla)	200	170	210	240	240	240
Kokonaispaino kg	1025	650	810	1440	900	900	1000
Varalaita cm	73	67	67	92,6	68	65	65
Perälevyn korkeus cm	63	²⁾ 52/ ¹⁾ 63	63	73	63	52	52
Syväys cm	39	30	32	43	32	32	32
V-pohjan kulma asteissa	20	18,5	18,5	21	18,5	18,5	18,5
Ohjaukskaapelin pituus jalkaa/ft	–	–	–	–	–	–	–
Kaasu- ja vaihdekaapelin pituus jalkaa/ft	15	17	15	–	16	17	17
Hydrauliiletkujen pituus cm	600	600	600	600	600	600	600
EU:n huvivenestandardi	Kyllä	Kyllä	Kyllä	Kyllä	Kyllä	Kyllä	Kyllä
CE-merkinnän suunnittelu- kategoria	C	C	C	C	C	C	C
Itsetyhjentyvyys	Kyllä	Kyllä	Kyllä	Kyllä	Kyllä	Kyllä	Kyllä
Henkilöluku	9	7	7	8	6	6	7
Suosittelava moottorikoko hv	135–200	90–150 tai 2 x 60	115–175	225–300	115–175	115–150	115–150
Runkomateriaali alumiinia	Kyllä	Kyllä	Kyllä	Kyllä	Kyllä	Kyllä	Kyllä
		¹⁾ Yhdellä moottorilla ²⁾ Kahdella moottorilla					
Alumiinin paksuus mm:							
Pohja ja peräpeili	5	4	4	5	4	4	4
Ulkolaita	2,5	2	2	2,5	2	2	2
Väri-laite	2	2	2	2	2	2	2
Sisäosa	2	2	2	2	2	2	2
Jäykiste	3	3	3	4	3	3	3
Kellunta-aine	PU	PU	PU	PU	PU	PU	PU

LK = lasikuitu, PU = polyuretaani

Avainlippu

Silver ja suomalaisuus

Suomalaisen Työn Liiton alkuperämerkkitoimikunta on myöntänyt Silver-veneille Avainlipun käyttöoikeuden. Merkki kertoo korkeasta kotimaisuusasteesta ja suomalaisesta työstä.

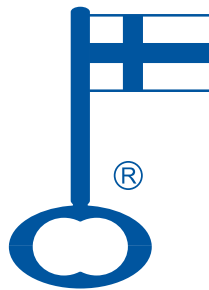

Lisävarusteiden asennushinnat jälleenmyyjiltä.

Kuvissa olevien veneiden varustelu saattaa poiketa vakiovarustelusta.

Jatkuvan tuotekehityksen vuoksi varaamme oikeuden teknisiin muutoksiin ilman erillistä ilmoitusta.

Poikkeamat ilmoitetuista arvoista ovat mahdollisia, koska mittaustuloksiin vaikuttavat mm. pohjan antifouling-maalaus, veden ja ilman lämpötila, polttoainemäärä, veneen kuormaus, moottorin asennuskorkeus, trimmikulma jne.





Silver[®]

www.silverboats.fi
Finland

TERHITEC
www.terhitec.fi